



Saugheber

VERIBOR®

Mit Sicherheit überzeugend



VERIBOR®

Ingenieurskunst	4
Die Veribor® Aluminium Serie	6
Immer die richtige Wahl	8
Made in Germany	40
Mit Sicherheit überzeugend	42





SAUGHEBER

8 – 20

Pumpensaugheber

8 – 12

Kipphebelsaugheber Aluminium

13 – 17

Kipphebelsaugheber Kunststoff

18 - 21

Vollgummisaugheber

22 - 23

FIXIER- & BEFESTIGUNGSHILFEN

24 – 31

TRAGEHILFEN

32 – 33

HEBEANLAGEN

34 – 39

Manuelle Hebeanlage

34

Liftmaster B1

35

70 Jahre Ingenieurstkunst

Veribor® ist seit 1953 eine Qualitätsmarke der Bohle Gruppe. Die einmalige Entwicklungskompetenz basiert auf jahrzehntelange Erfahrung. Die ausgereifte Vakuumtechnik und das besondere Augenmerk auf hohe Sicherheit und Ergonomie machen unsere Produkte aus. Zudem hält Bohle bereits bei der Auswahl der Rohstoffe und dem Herstellungsverfahren höchste Qualitätsstandards ein.

Bei unseren Bohle Eigenentwicklungen ist Teamgeist gefragt. Hier gehen die Kolleginnen und Kollegen aus den Bereichen Konstruktion, Industriedesign und Produktmanagement Hand in Hand, um schließlich das Höchstmaß aus Funktionalität, Gestalt und Sicherheit herauszuholen.

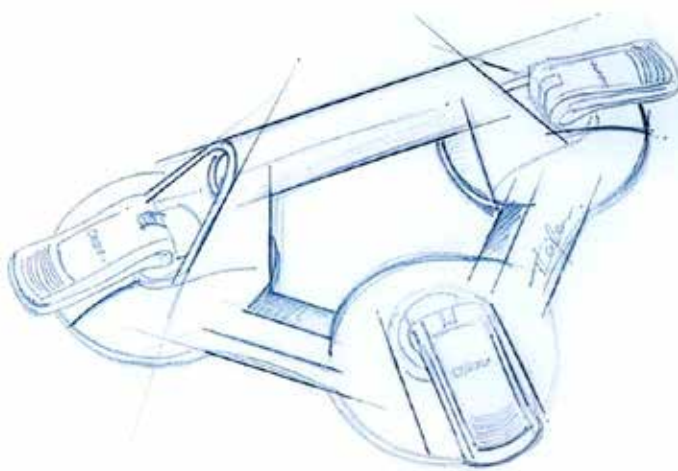
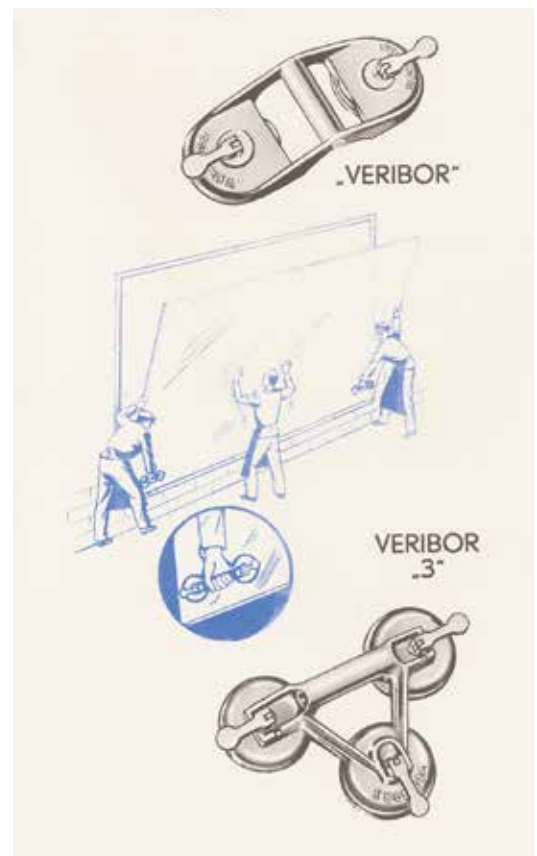

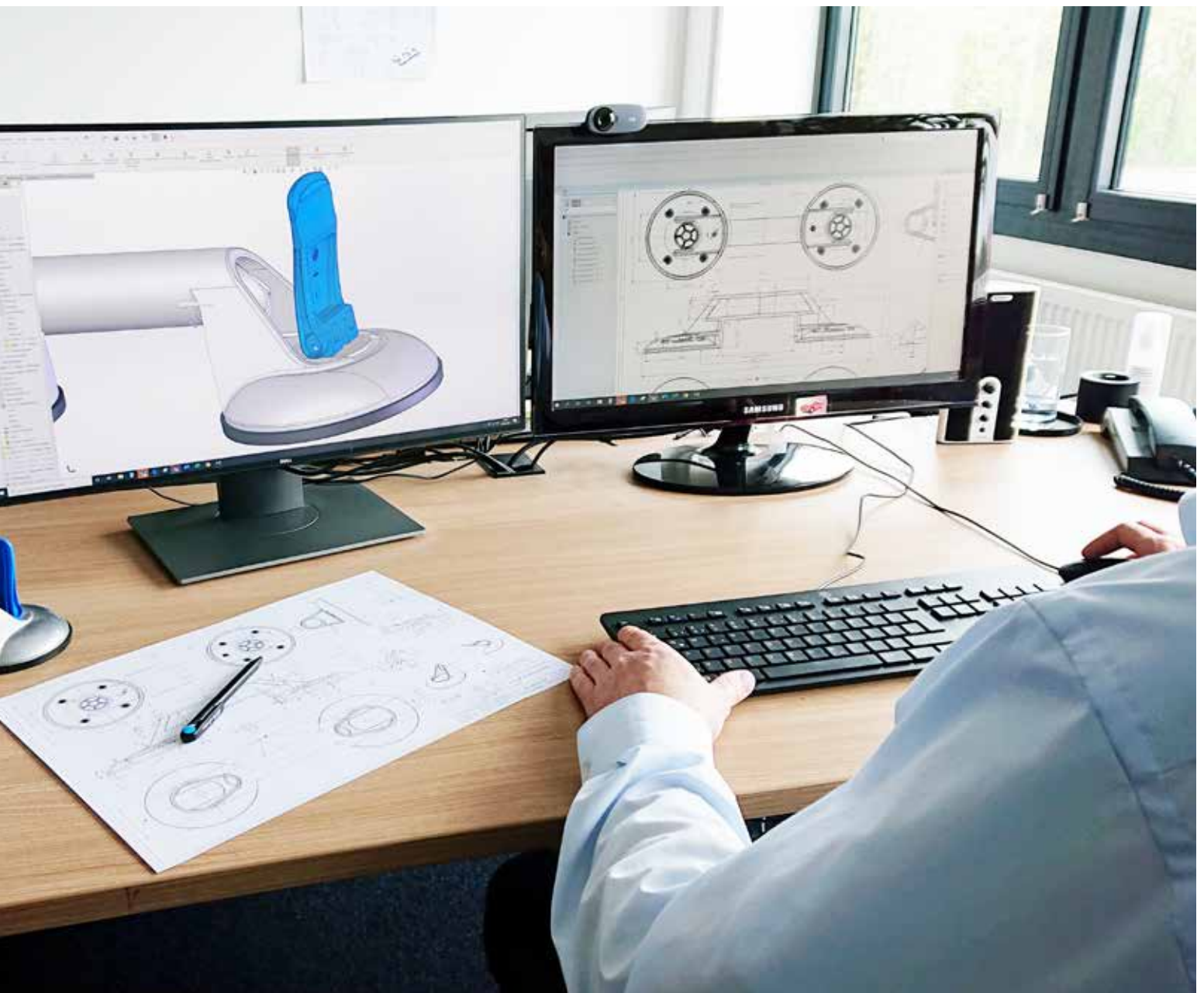

Die Veribor® Aluminium Serie

Saugheber aus Aluminium sind robust und äußerst langlebig. Als Veribor® Qualitätsprodukte erfordern sie eine kontinuierliche Weiterentwicklung, um an neue Anwendungsbedürfnisse angepasst zu werden und so die Arbeit zu erleichtern. Komfort, Ergonomie und Design sind die treibenden Kräfte für die neue Aluminium-Serie, die sich sehen lassen kann. Während die breiten Stege zwischen den Saugköpfen die massive Bauweise unterstreichen, sorgt das reduzierte Design für eine klare Linienführung.



„Das Wort Handwerk kommt nicht von Ungefähr. Veribor® Anwender arbeiten schließlich täglich mit ihren Händen. Wir unterstützen sie bei diesen Tätigkeiten mit effizient gestalteten Werkzeugen. Unser Ziel war die Entwicklung eines Aluminium Saughebers, der sich von all den anderen Saughebern am Markt unterscheidet. Wollten das Produkt im wahrsten Sinne des Wortes neu begreifen. Nicht nur in Bezug auf die Optik. Vielmehr rücken wir den Komfort und die Ergonomie beim Handwerken in den Fokus.“

Marco Theissen, Produktdesigner bei Bohle

SICHER

Durch die Vergrößerung der Saugköpfe wird der Druck optimal auf den äußeren Haltebereich der Saugscheiben verteilt.

ROBUST

Die große Unterlegscheibe bietet eine ideale Kraftverteilung und somit noch mehr Stabilität für die Kipphebel.

GRIFFIG

Der Griff mit breiterem Durchmesser liegt ausgesprochen gut in der Hand und bietet durch seine erhöhte Position viel Platz zum Greifen.

INDIVIDUELL

Drehen Sie den dritten Kipphebel je nach Anwendung ganz einfach um 90° und verschmälern Sie so die Breite des Saughebers. Insgesamt ist der Hebel in drei Positionen einrastbar.

EINFACH ZU BEDIENEN

Die breite Auflagefläche der Kipphebel sorgt für eine bestmögliche Kraftübertragung und macht das Umlegen für Sie bequemer – ganz gleich, ob mit dem Daumen oder dem ganzen Handballen.



Immer die richtige Wahl

Von den Anfängen der Veribor® Produktion Mitte der 50er Jahre bis heute stellt Bohle über 200 Arten von Premium Saughebern und Fixierhilfen her. Sie alle haben ihre spezifischen Einsatzgebiete in Bezug auf die Tragkraft und die zu transportierende Oberfläche. Für jedes Gewerk und für jede Branche hat Bohle die passende Lösung: Glaser, Schreiner, Metallbauer, Innenausbauer, Fliesenleger, Fensterbauer, Montagebetriebe, Garten- und Landschaftsbau, Kfz-Betriebe, Installateur u.v.m. Doch eines haben alle Veribor® Saugheber gemeinsam: den höchsten Anspruch an sicheres Arbeiten.

GUMMI

Das Geheimnis hinter der Gummischeibe: Wir kennen für jede Anwendung den richtigen Härtegrad. Selbstverständlich PAK-frei.



KOMFORTABEL

Die Kunststoff Saugheber lassen Ihre Arbeit besonders leicht von der Hand gehen.



ROBUST

Wir verwenden robusten und schlagfesten Kunststoff, der höchsten Belastungen standhält und daher auch bei Motorradhelmen Verwendung findet. Er ist nicht nur hitze-, öl- und witterungsbeständig, sondern ebenso PAK-frei.

BESTÄNDIG

Die Gewinnung von Aluminium ist zwar energieintensiv, doch kann das Leichtmetall immer wieder zu 100% eingeschmolzen und wiederverwendet werden.

MASSIV

Massive Bauweise aus hochwertigem Aluminium – natürlich ohne Blei-Legierung.



Veribor® Pumpensaugheber



Veribor® Pumpensaugheber aus Kunststoff im Koffer



BESCHREIBUNG	ART.-NR.
Veribor® Pumpensaugheber aus Kunststoff	BO 601G
Ersatzpumpenstößel	BO 601G.P
Ersatzventilkörper	BO 601G.V
Ersatzkoffer	BO 601G.C
Ersatzgummischeibe inkl. Schutzhülle	BO 614.01G
Art der Vakuumerzeugung	Pumpensaugheber
Tragkraft	120 kg
Tragrichtung	parallel
Material des Saughebers	Kunststoff
Oberflächengeometrie	plan
Saugscheibe	ø 213 mm
Anzahl der Saugteller	1
Vakuumsicherheitsanzeige	ja
GS-Zertifiziert	ja

i Veribor® ist eine Qualitätsmarke der Bohle Gruppe. Entwickelt und produziert werden die Produkte ausschließlich in Deutschland - mit besonderem Augenmerk auf hohe Sicherheit und Ergonomie. Sie sind frei von krebserregenden Kohlenwasserstoff-Verbindungen (PAK).



Veribor® blue line Zugpumpensauger mit Manometer, im Koffer



i Pumpensaugheber aus stabilem Aluminium mit hoher Tragkraft. Das Vakuum wird durch mehrfaches Betätigen der Zugschraube erzeugt. Der Unterdruck kann durch das Manometer permanent überwacht werden. Ein Nachpumpen ist jederzeit möglich. Bei ausreichendem Vakuum befindet sich der Zeiger des Manometers im grünen Bereich. Sehr hohe Sicherheit durch visuelle Kontrolle des gesamten Vakuums. Dieser Saugheber ist für alle Materialien mit planen und gasdichten Oberflächen geeignet. Besonderheit: TÜV-geprüft und zertifiziert mit GS Zeichen.

BESCHREIBUNG	ART.-NR.
Pumpensaugheber	BO 601.1BL
Art der Vakuumerzeugung	Pumpensaugheber
Tragkraft	120 kg
Tragrichtung	parallel
Material des Saughebers	Aluminium
Oberflächengeometrie	plan
Saugscheibe	ø 214 mm
Anzahl der Saugteller	1
Vakuumsicherheitsanzeige	ja
GS-Zertifiziert	ja



Veribor® Pumpensaugheber aus Aluminium, im Koffer



i Pumpensaugheber aus stabilem Aluminium für große Lasten. Griff mit rutschfester Ummantelung. Der abgerundete Pumpenstößel ermöglicht eine schnelle und bequeme Bedienung. Permanente visuelle Kontrolle des Vakuums durch den roten Ring am Pumpenstößel. Der Saugheber ist für alle Materialien mit planen und gasdichten Oberflächen geeignet. Die hohe Qualität des Saughebers wurde vom TÜV durch die Vergabe des GS-Zeichens bestätigt.

BESCHREIBUNG	ART.-NR.
Pumpensaugheber	BO 601
Ersatzgummischeibe inkl. Schutzhülle	BO 614.01
Art der Vakuumerzeugung	Pumpensaugheber
Tragkraft	120 kg
Tragrichtung	parallel
Material des Saughebers	Aluminium
Oberflächengeometrie	plan
Saugscheibe	ø 213 mm
Anzahl der Saugteller	1
Vakuumsicherheitsanzeige	ja
GS-Zertifiziert	ja



Veribor® Pumpensaugheber aus Aluminium, im Koffer



i Pumpensaugheber aus stabilem Aluminium für große Lasten. Griff mit rutschfester Ummantlung. Der abgerundete Pumpenstößel ermöglicht eine schnelle und bequeme Bedienung. Permanente visuelle Kontrolle des Vakuums durch den roten Ring am Pumpenstößel. Der Saugheber ist für alle Materialien mit planen und gasdichten Oberflächen geeignet. Durch die weichere Gummischeibe hat der Pumpensaugheber eine längere Haltedauer, weiterhin ist dieser für leicht strukturierte Oberflächen geeignet.

BESCHREIBUNG	ART.-NR.
Pumpensaugheber	BO 601.45
Ersatzgummischeibe	BO 601.04
Art der Vakuumerzeugung	Pumpensaugheber
Tragkraft	110 kg
Tragrichtung	parallel
Material des Saughebers	Aluminium
Oberflächengeometrie	strukturiert
Saugscheibe	ø 214 mm
Anzahl der Saugteller	1
Vakuumsicherheitsanzeige	ja
GS-Zertifiziert	nein



Veribor® Pumpensaugheber aus Aluminium, im Koffer



i Pumpensaugheber aus Aluminium mit spezieller Gummischeibe (220 mm) für gewölbte und stark strukturierte Oberflächen. Durch seine stark gewölbte Gummischeibe muss dieser Saugheber fest auf den anzusaugenden Untergrund gedrückt werden, erst dann wird durch Betätigen des Pumpenstößels die Luft zwischen dem Untergrund und der Saugscheibe mit Hilfe des Pumpenstößels evakuiert. Permanente visuelle Kontrolle des Vakuums durch den roten Ring am Pumpenstößel · anzusaugender Radius mind. 500 mm

BESCHREIBUNG	ART.-NR.
Pumpensaugheber	BO 601.2
Ersatzgummischeibe	SP 6825.05
Art der Vakuumerzeugung	Pumpensaugheber
Tragkraft	80 kg
Tragrichtung	parallel
Material des Saughebers	Aluminium
Oberflächengeometrie	gewölbt · strukturiert
Saugscheibe	ø 220 mm
Anzahl der Saugteller	1
Vakuumsicherheitsanzeige	ja
GS-Zertifiziert	ja



Veribor® Aluminium Kipphebelsaugheber



Veribor® Aluminium 3-Kopf Saugheber



BESCHREIBUNG	ART.-NR.
Kipphebelsaugheber	BO 603.021
Ersatzgummischeiben Set	BO 614.021
Art der Vakuumerzeugung	Kipphebelsaugheber
Tragkraft	100 kg
Tragrichtung	parallel
Material des Saughebers	Aluminium
Oberflächengeometrie	plan
Saugscheibe	ø 120 mm
Anzahl der Saugteller	3
Vakuumsicherheitsanzeige	nein
GS-Zertifiziert	nein

i Veribor® Qualitätssaugheber mit drei Saugköpfen · 100 kg Tragkraft mit zweifachen Sicherheitsfaktor · Für alle gasdichten Oberflächen · Hergestellt aus bleifreiem Aluminium · PAK frei · Made in Germany



Veribor® Aluminium 3- Kopf Saugheber im Set



LIEFERUMFANG:

2x

BO 603.021

1x

Koffer BO 5209418

ART.-NR.	
BO S3.021	
Art der Vakuumerzeugung	Kipphebelsaugheber
Tragkraft	100 kg
Tragrichtung	parallel
Material des Saughebers	Aluminium
Oberflächengeometrie	plan
Saugscheibe	ø 120 mm
Anzahl der Saugteller	3
Vakuumsicherheitsanzeige	nein
GS-Zertifiziert	nein

Veribor® Aluminium 2-Kopf Saugheber



BESCHREIBUNG	ART.-NR.
Kipphebelsaugheber	BO 602.421
Ersatzgummischeiben Set	BO 614.021
Art der Vakuumerzeugung	Kipphebelsaugheber
Tragkraft	60 kg
Tragrichtung	parallel
Material des Saughebers	Aluminium
Oberflächengeometrie	plan
Saugscheibe	ø 120 mm
Anzahl der Saugteller	2
Vakuumsicherheitsanzeige	nein
GS-Zertifiziert	nein

i Veribor® Qualitätssaugheber mit zwei Saugköpfen · 60 kg Tragkraft mit zweifachen Sicherheitsfaktor · Für alle gasdichten Oberflächen · Hergestellt aus bleifreiem Aluminium · PAK frei · Made in Germany



Veribor® Aluminium 2-Kopf Saugheber im Set



LIEFERUMFANG:

2x BO 602.421
1x Koffer BO 5209417

ART.-NR.	
BO S2.421	
Art der Vakuumerzeugung	Kipphebelsaugheber
Tragkraft	60 kg
Tragrichtung	parallel
Material des Saughebers	Aluminium
Oberflächengeometrie	plan
Saugscheibe	ø 120 mm
Anzahl der Saugteller	2
Vakuumsicherheitsanzeige	nein
GS-Zertifiziert	nein

Veribor® blue line Saugheber, 2-Kopf-Alu mit Quergriff



TRAGKRAFT · TRAGRICHTUNG · OBERFLÄCHENGEOMETRIE	ART.-NR.
Kipphebelsaugheber · 70 kg · parallel · plan	BO 602.0BL
Gummischeibe mit zusätzlicher Dichtlippe · 50 kg · vertikal · strukturiert	BO 602.02BL
Art der Vakuumerzeugung	Kipphebelsaugheber
Material des Saughebers	Aluminium
Saugscheibe	ø 120 mm
Anzahl der Saugteller	2
Vakuumsicherheitsanzeige	nein
GS-Zertifiziert	nein

i Saugheber mit Quergriff zum Tragen und Heben von verschiedenen Lasten. Die Kombination von fortschrittlichen, leistungsfähigen Materialien und die hohe Festigkeit von Aluminium in Verbindung mit einem ergonomischen, benutzerfreundlichen Bedienelement aus Kunststoff zeichnet die Veribor® blue line Saugheber besonders aus. Geeignet für alle Materialien mit planer und gasdichter Oberfläche. Optional auch mit zusätzlicher Dichtlippe für leicht gewölbte oder strukturierte Oberflächen erhältlich (BO 602.02BL). Die optionale Lieferung der Ersatzgummischeiben erfolgt mit Gummischeibe, Kipphebel, Feder, Bolzen und Unterlegscheibe.



Veribor® blue line Saugheber-Set



TRAGKRAFT · TRAGRICHTUNG · OBERFLÄCHENGEOMETRIE	ART.-NR.
2x BO 602.0BL im Koffer · 70 kg · parallel · plan	BO S2.0BL

Saugscheibe	ø 120 mm
Anzahl der Saugteller	2
Vakuumsicherheitsanzeige	nein
GS-Zertifiziert	nein

i Zum Schutz und zur dauerhaft sicheren Aufbewahrung Ihrer Veribor® blue line Kipphebelsaugheber dienen diese praktischen Transportkoffer. Die Koffer sind jeweils auf die Saugheber abgestimmt und schützen somit die Gummischeiben vor Beschädigungen. Diese Koffer werden grundsätzlich mit 2 Stück der gewünschten Veribor® Kipphebelsaugheber ausgestattet.

Veribor® blue line Saugheber, 1-Kopf-Alu



BESCHREIBUNG · TRAGKRAFT · OBERFLÄCHENGEOMETRIE	ART.-NR.
Kipphebelsaugheber · 30 kg · plan	BO 600.0BL
Gummischeibe mit zusätzlicher Dichtlippe · 25 kg · strukturiert	BO 600.02BL

Art der Vakuumerzeugung	Kipphebelsaugheber
Tragrichtung	vertikal
Material des Saughebers	Aluminium
Saugscheibe	ø 120 mm
Anzahl der Saugteller	1
Vakuumsicherheitsanzeige	nein
GS-Zertifiziert	nein

i Saugheber mit Klappbügel zum Heben von diversen Lasten. Optional ist dieser Saugheber auch mit einer zusätzlichen Dichtlippe auszustatten, welche auch für leicht gewölbte oder strukturierte Oberflächen geeignet ist. Die optionale Lieferung der Ersatzgummischeiben erfolgt mit Gummischeibe, Kipphebel, Feder, Bolzen und Unterlegscheibe.



Veribor® blue line Saugheber-Set



BESCHREIBUNG · TRAGKRAFT · OBERFLÄCHENGEOMETRIE	ART.-NR.
2x BO 600.0BL im Koffer · 30 kg · plan	BO S0.0BL
Material des Saughebers	Aluminium
Saugscheibe	ø 120 mm
Anzahl der Saugteller	1

i Zum Schutz und zur dauerhaft sicheren Aufbewahrung Ihrer Veribor® blue line Kipphebelsaugheber dienen diese praktischen Transportkoffer. Die Koffer sind jeweils auf die Saugheber abgestimmt und schützen somit die Gummischeiben vor Beschädigungen. Diese Koffer werden grundsätzlich mit 2 Stück der gewünschten Veribor® Kipphebelsaugheber ausgestattet.

Veribor® Saugheber, mit T-Griff



BESCHREIBUNG	ART.-NR.
Kipphebelsaugheber	BO 608.0
Ersatzgummischeibe für BO 608.0	BO 615.0
Tragrichtung	vertikal
Material des Saughebers	Aluminium
Oberflächengeometrie	plan
GS-Zertifiziert	nein

i Wenn der Untergrund noch so strukturiert ist, mit diesem Veribor® Saugheber heben Sie fast alle Platten. Aufgrund seiner großen weichen Gummischeibe passt sich dieser Veribor® Saugheber ausgezeichnet Steinplatten, sowie Riffelblechen und Noppenboden an · Den Saugheber mit dem T-Griff einfach fest auf den Untergrund aufdrücken und den großen Kipphebel umlegen. Sobald Sie beim Umlegen des Kipphebels den Widerstand spüren, passt sich die Gummischeibe dem Untergrund an.

Veribor® Saugheber mit seitlichem Griff



BESCHREIBUNG	ART.-NR.
Kipphebelsaugheber	BO 608.1
Ersatzgummischeibe für BO 608.1	BO 615.1
Tragrichtung	parallel
Material des Saughebers	Aluminium
Oberflächengeometrie	plan
GS-Zertifiziert	nein

i Dieser 1-Kopf-Saugheber aus Alu-Druckguss mit der großen Gummischeibe von 180 mm Ø ermöglicht eine Lastaufnahme von bis zu 90 kg und ist somit für große und schwere Lasten wie z. B. geschliffene Steinplatten oder Metallplatten geeignet.

Veribor® Kunststoff Kipphebelsaugheber



Veribor® 3-Kopf-Saugheber aus Kunststoff



BESCHREIBUNG	ART.-NR.
Veribor® 3-Kopf-Saugheber aus Kunststoff	BO 603.1G
Ersatzgummischeiben-Set	BO 614.3G

Art der Vakuumerzeugung	Kipphebelsaugheber
Tragkraft	90 kg
Tragrichtung	parallel
Material des Saughebers	Kunststoff
Oberflächengeometrie	plan
Saugscheibe	ø 120 mm
Anzahl der Saugteller	3
Vakuumsicherheitsanzeige	nein
GS-Zertifiziert	nein



Veribor® 2-Kopf-Saugheber aus Kunststoff



BESCHREIBUNG	ART.-NR.
Standard Ausführung	BO 602.1G
Rostfreie Ausführung	BO 602.11G
Ersatzgummischeiben-Set	BO 614.2G
<hr/>	
Art der Vakuumerzeugung	Kipphebelsaugheber
Tragkraft	50 kg
Tragrichtung	parallel
Material des Saughebers	Kunststoff
Oberflächengeometrie	plan
Saugscheibe	ø 120 mm
Anzahl der Saugteller	2
Vakuumsicherheitsanzeige	nein
GS-Zertifiziert	nein



Veribor® 2-Kopf-Gelenksaugheber aus Kunststoff



BESCHREIBUNG	ART.-NR.
Veribor® 2-Kopf-Gelenksaugheber aus Kunststoff	BO 602.2G
Ersatzgummischeiben-Set	BO 614.2G
<hr/>	
Art der Vakuumerzeugung	Kipphebelsaugheber
Tragkraft	35 kg
Tragrichtung	parallel
Material des Saughebers	Kunststoff
Oberflächengeometrie	gewölbt
Saugscheibe	ø 120 mm
Anzahl der Saugteller	2
Vakuumsicherheitsanzeige	nein
GS-Zertifiziert	nein



Veribor® 2-Kopf-Gelenksaugheber aus Kunststoff mit großen Gummischeiden



BESCHREIBUNG	ART.-NR.
Veribor® 2-Kopf-Gelenksaugheber	BO 602.3G
Art der Vakuumerzeugung	Kipphebelsaugheber
Tragkraft	45 kg
Tragrichtung	parallel
Material des Saughebers	Kunststoff
Oberflächengeometrie	gewölbt
Saugscheibe	ø 150 mm
Anzahl der Saugteller	2
Vakuumsicherheitsanzeige	nein
GS-Zertifiziert	nein



Veribor® 3-Kopf-Gelenksaugheber aus Kunststoff mit Aluminium Griff und großen Gummischeiden



BESCHREIBUNG	ART.-NR.
Veribor® 3-Kopf-Gelenksaugheber	BO 603.2G
Art der Vakuumerzeugung	Kipphebelsaugheber
Tragkraft	75 kg
Tragrichtung	parallel
Material des Saughebers	Kunststoff
Oberflächengeometrie	gewölbt
Saugscheibe	ø 150 mm
Anzahl der Saugteller	3
Vakuumsicherheitsanzeige	nein
GS-Zertifiziert	nein

i anzusaugender Radius mind. 750 mm

Veribor® 1-Kopf-Saugheber aus Kunststoff



BESCHREIBUNG	ART.-NR.
Standard Ausführung	BO 600.1G
Rostfreie Ausführung	BO 600.11G
Ersatzgummischeiben-Set	BO 614.1G

Art der Vakuumerzeugung	Kipphebelsaugheber
Tragkraft	25 kg
Tragrichtung	vertikal
Material des Saughebers	Kunststoff
Oberflächengeometrie	plan
Saugscheibe	ø 120 mm
Anzahl der Saugteller	1
Vakuumsicherheitsanzeige	nein



Vollgummi Saugheber



Veribor® Saugheber Vollgummi mit Knaufgriff



TRAGKRAFT · SAUGSCHEIBE	ART.-NR.
15 kg · ø 80 mm	BO 609.0
5 kg · ø 50 mm	BO 609.55

Material des Saughebers	Vollgummi
Oberflächengeometrie	plan
Anzahl der Saugteller	1

Saugheber, Vollgummi mit Doppelösengriff



TRAGKRAFT · SAUGSCHEIBE	ART.-NR.
25 kg · ø 115 mm	BO 609.81
10 kg · ø 80 mm	BO 609.80

Material des Saughebers	Vollgummi
Oberflächengeometrie	plan
Anzahl der Saugteller	1

Veribor® Saugheber mit T-Griff und Öse



TRAGKRAFT	ART.-NR.
15 kg	BO 609.3
Tragrichtung	vertikal
Material des Saughebers	Vollgummi
Oberflächengeometrie	plan
GS-Zertifiziert	nein

Vollgummisauger mit Fingeröse



TRAGKRAFT	ART.-NR.
2 kg	BO 609.30
Tragrichtung	vertikal
Material des Saughebers	Vollgummi
Oberflächengeometrie	plan
GS-Zertifiziert	nein

Saugheber, Vollgummi mit Fingeröse



TRAGKRAFT	ART.-NR.
5 kg	BO 609.50
Tragrichtung	vertikal
Material des Saughebers	Vollgummi
Oberflächengeometrie	plan
GS-Zertifiziert	nein

PVC-Sauger



	ART.-NR.
	BO 6200.05
Saugscheibe	62 mm ø
Tragkraft	5 kg
Tragrichtung	vertikal

i Mit flexiblem Verbindungsschlauch · 330 mm lang · PVC-Sauger mit Verbindungsschlauch als Einbau- bzw. Reparaturhilfe im Automobilbereich

Fixier- & Befestigungshilfen



VetroLevel Sauger mit integrierter Wasserwaage

Kleiner Helfer – große Hilfe: Mit VetroLevel bringen Sie Glasscheiben schnell in Waage. Befestigen Sie den kleinen Helfer so, dass Sie ihn während der Montage gut im Blick haben. Die bewährte Vakuumtechnik der Veribor®-Saugscheibe hält ihn sicher in Position. Nun haben Sie beide Hände frei, um die Scheibe komfortabel ausrichten zu können ohne dauernd nach einer Wasserwaage greifen zu müssen. VetroLevel unterstützt somit ideal bei der Montage von VetroMount® und eignet sich zudem hervorragend zur Installation von Ganzglasduschen oder Trennwänden. Egal wo Sie eine Glasscheibe in Waage montieren, VetroLevel hilft. Und wenn es mal kein Glas ist? Die Veribor®-Saugscheibe hält auf allen glatten und gasdichten Oberflächen. Damit wird VetroLevel noch vielseitiger.



	ART.-NR.
	BO 5140450
Messaufgabe	Ausrichtung



i ∅ Saugscheibe 90 mm · Einsatztemperatur von -10°C - +40°C

Veribor® Befestigungshilfe mit ø150 mm



BEFESTIGUNGSMÖGLICHKEIT	ART.-NR.
Ø 6,5 mm	BO 600.215
Drehmoment	16 Nm
Material des Saughebers	Aluminium
Oberflächengeometrie	gewölbt
Vakuumsicherheitsanzeige	nein

i Dieser universell einsetzbare Saughalter von Veribor® bietet die verschiedensten Einsatzbereiche. Sei es zur Anbringung von Montagehilfen und Schablonen oder zur Befestigung von Kameras an Fahrzeugen, hier sind dem Benutzer keine Grenzen gesetzt. Die 150 mm große Gummischeibe ermöglicht die Fixierung sowie Befestigung an stärker gewölbten und leicht strukturierten Oberflächen. Optional natürlich auch mit Vakuumsicherheitsanzeige (BO 600.215V) erhältlich. Sollte diese Art von Gummischeibe Ihren Anforderungen nicht genügen, so sprechen Sie uns bitte an. In unserem Produktprogramm befinden sich noch weitere Gummischeiben, die mit diesem Saughalter ausgestattet werden können.

Veribor® Befestigungshilfe mit ø150 mm und Vakuumanzeige



BEFESTIGUNGSMÖGLICHKEIT	ART.-NR.
Ø 6,5 mm	BO 600.215V
Drehmoment	16 Nm
Material des Saughebers	Aluminium
Oberflächengeometrie	gewölbt

i Dieser universell einsetzbare Saughalter von Veribor® bietet die verschiedensten Einsatzbereiche. Sei es zur Anbringung von Montagehilfen und Schablonen oder zur Befestigung von Kameras an Fahrzeugen, hier sind dem Benutzer keine Grenzen gesetzt. Die 150 mm große Gummischeibe ermöglicht die Fixierung sowie Befestigung an stärker gewölbten und leicht strukturierten Oberflächen. Die integrierte Vakuumsicherheitsanzeige bietet zusätzliche optische Absicherung für den Anwender. Optional natürlich auch ohne Vakuumsicherheitsanzeige (BO 600.215) erhältlich. Sollte diese Art von Gummischeibe Ihren Anforderungen nicht genügen, so sprechen Sie uns bitte an. In unserem Produktprogramm befinden sich noch weitere Gummischeiben, die mit diesem Saughalter ausgestattet werden können.

Veribor® Saughalter aus Aluminium



OBERFLÄCHENGEOMETRIE · BEFESTIGUNGSMÖGLICHKEIT	ART.-NR.
plan · M10 x 1 Gewinde	BO 600.2G1
plan · M8 Gewinde	BO 600.2G2
Drehmoment	16 Nm
Material des Saughebers	Aluminium
Saugscheibe	ø 120 mm

i Dieser universell einsetzbare Saughalter von Veribor® bietet die verschiedensten Einsatzbereiche. Die spezielle weichere Gummischeibe ermöglicht eine längere Haltedauer. Geeignet für alle Materialien mit planer und gasdichter Oberfläche.

Veribor® Saughalter aus Aluminium



OBERFLÄCHENGEOMETRIE · BEFESTIGUNGSMÖGLICHKEIT	ART.-NR.
plan · ø 6,5 mm	BO 600.20
plan · ø 6,5 mm	BO 600.20R
strukturiert · ø 6,5 mm	BO 600.20S
Drehmoment	16 Nm
Material des Saughebers	Aluminium
Saugscheibe	ø 120 mm

i Dieser universell einsetzbare Saughalter von Veribor® bietet die verschiedensten Einsatzbereiche. Die spezielle weichere Gummischeibe ermöglicht eine längere Haltedauer. Geeignet für alle Materialien mit planer und gasdichter Oberfläche.

Veribor® Saughalter aus Aluminium



	ART.-NR.
	BO 600.20V
Drehmoment	16 Nm
Material des Saughebers	Aluminium
Oberflächengeometrie	plan
GS-Zertifiziert	ja

i Dieser universell einsetzbare Saughalter von Veribor® bietet die verschiedensten Einsatzmöglichkeiten. Die spezielle weichere Gummischeibe ermöglicht eine längere Haltedauer und die zusätzliche Vakuumsicherheitsanzeige garantiert eine dauerhafte optische Kontrolle des Vakuums. Sollte der Saughalter bei einer Anwendung Vakuum verlieren, so wird dem Anwender dies durch das Herauskommen der Anzeigewippe signalisiert.

Veribor® Saughalter mit Kugelgelenk zum Fixieren von Endprodukten



DREHMOMENT · SAUGSCHEIBE	ART.-NR.
16 Nm · ø 120 mm	BO 600.24
8 Nm · ø 90 mm	BO 600.94
Material des Saughebers	Aluminium
Oberflächengeometrie	plan
Befestigungsmöglichkeit	M6 Gewinde

i Veribor® Saughalter mit Kugelgelenk zum Fixieren von Endprodukten · Universeller Sauger für Messgeräte, Displays etc. · mit 2 Feststellschrauben · geeignet für alle Materialien mit planen und gasdichten Oberflächen.

Veribor® Saughalter aus Aluminium



OBERFLÄCHENGEOMETRIE · BEFESTIGUNGSMÖGLICHKEIT	ART.-NR.
plan · ø 6,6 mm	BO 600.90
plan · M8 Gewinde	BO 600.92
Drehmoment	8 Nm
Material des Saughebers	Aluminium
Saugscheibe	ø 90 mm

i Zur Anbringung von Montagehilfen und Schablonen · für alle Materialien mit planen und gasdichten Oberflächen

Veribor® Saughalter aus Aluminium



	ART.-NR.
	BO 600.90V
Drehmoment	8 Nm
Material des Saughebers	Aluminium
Oberflächengeometrie	plan
GS-Zertifiziert	ja
Befestigungsmöglichkeit	Ø 6,5 mm

i Dieser universell einsetzbare Saughalter von Veribor® bietet die verschiedensten Einsatzmöglichkeiten wie zum Beispiel zur Anbringung von Montagehilfen und Schablonen. Die zusätzliche Vakuumsicherheitsanzeige garantiert eine dauerhafte optische Kontrolle des Vakuums. Sollte der Saughalter bei einer Anwendung Vakuum verlieren, so wird dem Anwender dies durch das Herauskommen der Anzeigewippe signalisiert.

Veribor® Saughalter aus Aluminium



OBERFLÄCHENGEOMETRIE · GS-ZERTIFIZIERT	ART.-NR.
plan · ja	BO 600.92V
Drehmoment	8 Nm
Material des Saughebers	Aluminium
Saugscheibe	ø 90 mm
GS-Zertifiziert	ja
Befestigungsmöglichkeit	M8 Gewinde

i Dieser universell einsetzbare Saughalter von Veribor® bietet die verschiedensten Einsatzmöglichkeiten wie zum Beispiel zur Anbringung von Montagehilfen und Schablonen. Die zusätzliche Vakuumsicherheitsanzeige garantiert eine dauerhafte optische Kontrolle des Vakuums. Sollte der Saughalter bei einer Anwendung Vakuum verlieren, so wird dem Anwender dies durch das Herauskommen der Anzeigewippe signalisiert.

Veribor® Saughalter, Kunststoffanschlag



BESCHREIBUNG	ART.-NR.
mit Kunststoffanschlag	BO 600.21
Drehmoment	16 Nm
Material des Saughebers	Aluminium
Oberflächengeometrie	plan
GS-Zertifiziert	nein

i Geeignet für alle Materialien mit planen und gasdichten Oberflächen · gut geeignet zum Stufensetzen

Veribor® Kunststoff Saughalter



BESCHREIBUNG	ART.-NR.
Saugkopf	SP 6020.09
Material des Saughebers	Kunststoff
Oberflächengeometrie	gewölbt
Befestigungsmöglichkeit	Langloch 5,8 x 9,8 mm
GS-Zertifiziert	nein

i Für alle Materialien mit gasdichten Oberflächen · besonders zum Transport von großen gewölbten Oberflächen wie z.B. LKW- oder Busscheiben geeignet. · anzusaugender Radius mind. 750 mm · mit Langloch

Veribor® Saugkopf aus Kunststoff



	ART.-NR.
	BO 6020.2G
Art der Vakuumerzeugung	Kipphebelsaugheber
Material des Saughebers	Kunststoff
Oberflächengeometrie	plan
Saugscheibe	ø 120 mm
Befestigungsmöglichkeit	Langloch 5,8 x 9,8 mm
Vakuumsicherheitsanzeige	nein
GS-Zertifiziert	nein

i Dieser universell einsetzbare Saugkopf von Veribor® bietet verschiedenste Lösungen zum Fixieren von Endprodukten wie z.B. von Messgeräten oder Displays und ist für alle Materialien mit planen gasdichten Oberflächen geeignet.

Verifix® Saugereinheit



SAUGSCHEIBE · BEFESTIGUNGSMÖGLICHKEIT	ART.-NR.
ø 55 mm · M5 Gewinde	BO 633.11
Gummischeibe mit Lösenoppen ø 55 mm · M5 Gewinde	BO 633.13
Gummischeibe mit Lösenoppen ø 36,5 mm · ø 3,2 mm	BO 650.11
Material des Saughebers	Aluminium
Oberflächengeometrie	plan

i Universeller Sauger zum schnellen Fixieren von diversen Endprodukten wie z.B. Messgeräten, Displays etc. Für alle Materialien mit planen und gasdichten Oberflächen · auch zur Konstruktion spezieller Haltevorrichtungen geeignet

Linealanschlag Silberschnitt®



BESCHREIBUNG	ART.-NR.
Standard Ausführung	BO 670.0
verstellbarer Anschlagwinkel	BO 670.1
unmontierter Artikel	BO 670.0U
Material des Saughebers	Aluminium
Oberflächengeometrie	plan
Saugscheibe	ø 55 mm
GS-Zertifiziert	nein

i Durch den Anschlagwinkel kann der Sauger am Lineal angebracht werden und ist somit ein praktisches Hilfsmittel bei der Ausführung langer Schnitte. Eine millimetergenaue Justierung durch den verstellbaren Anschlagwinkel ist ebenfalls möglich. Im Besonderen wird dieser Sauger auch eingesetzt, um Displays oder andere Produkte zu Fixieren und Befestigen. Optional ist dieser Sauger auch mit einem zusätzlichen höhenverstellbaren Anschlag ausgestattet (BO 670.1).

Allround Saughalter



BESCHREIBUNG	ART.-NR.
Farbe schwarz	BO 672.10
Farbe elfenbeinweiß	BO 672.0
Material des Saughebers	Kunststoff
Oberflächengeometrie	plan · strukturiert
GS-Zertifiziert	nein

i ab einer Bestellmenge von 500 Stück auch verschiedene Farben möglich · lieferbar in schwarz oder weiß

Veribor® Saugscheibe mit Gewindeeinsatz für diverse Produkte



SAUGSCHEIBE · BEFESTIGUNGSMÖGLICHKEIT	ART.-NR.
ø 80 mm · M8 Gewinde	SP 6221.01
ø 80 mm · M6 Gewinde	BO 6221.02
ø 55 mm · M6 Gewinde	BO 6223.01

Oberflächengeometrie	plan
Vakuumsicherheitsanzeige	nein
GS-Zertifiziert	nein

i Universeller Sauger zur schnellen Befestigung · Das Vakuum wird durch einfaches Aufdrücken auf die anzusaugende Oberfläche erzeugt

PVC-Saugnapf



	ART.-NR.
	BO 6200.02

Oberflächengeometrie	plan
Saugscheibe	ø 37 mm
Befestigungsmöglichkeit	M4 Gewinde

i Mit M 4 Gewinde · 6 mm lang

Veribor® Plattenspanner zum Spannen, Öffnen, Schließen



BESCHREIBUNG	ART.-NR.
Einzelprodukt	BO 650.30A
Plattenspanner-Set mit 2 Stück BO 650.30A im Koffer	BO 650.32A

Material des Saughebers	Aluminium
Oberflächengeometrie	plan
Saugscheibe	ø 120 mm

i Das ideale Werkzeug zum millimetergenauen Spannen, Öffnen und Schließen von großflächigem, glattem Plattenmaterial. Besonders geeignet auch für stirnseitiges Verkleben von Arbeitsplatten oder Theken. Geeignet für alle Materialien mit planen und gasdichten Oberflächen wie Glas, Kunststoff, Metall, beschichtetes Holz, Marmor, etc. Das Vakuum wird beim Plattenspanner durch Umlegen der Kipphebel erzeugt. Die Sauger müssen mit entspannter Gummischeibe fest auf die anzusaugende Oberfläche gedrückt werden. Beim Umlegen des Kipphebels muss deutlich der Widerstand der Unterdruckerzeugung spürbar sein. Mit der Spindel kann das Material entsprechend zusammengezogen oder auseinandergedrückt werden. Gegebenenfalls kann der Höhenunterschied der Platten mit dem seitlichen Exzenterhebel ausgeglichen werden. Auch als Set im Koffer erhältlich: BO 650.32A.

Veribor® Plattenspanner zum Spannen, Öffnen, Schließen



	ART.-NR.
	BO 650.20

Material des Saughebers	Kunststoff
Oberflächengeometrie	plan
Saugscheibe	ø 213 mm

i Gegebenenfalls kann der Höhenunterschied der Platten mit dem seitlichen Exzenterhebel ausgeglichen werden.

Tragehilfen



Veribor® Transportwagen mit integriertem Saugheber



i Höhe 575 mm · Breite 410 mm · Traglast bis 300 kg · minimale Dicke des zu transportierenden Materials 3 mm · maximale Höhe zu transportierenden Materials 2000 mm · maximale Länge zu transportierenden Materials 3000 mm

	ART.-NR.
	BO 680.0
Tragkraft	300 kg

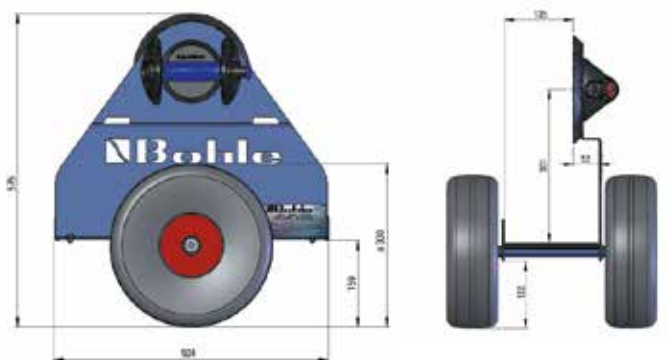

Veribor® Eckschuh aus Holz



Der Veribor® Eckschuh aus Holz mit eingebautem Saughalter dient ideal als Kantenschutz beim Transportieren von Glas oder gasdichten Platten aus diversen Materialien. · Unser Veribor® Eckschuh wird einfach auf die zu schützende Ecke gesteckt und mittels des Saughalters fixiert.

BESCHREIBUNG	ART.-NR.
Plattenstärke max. 30 mm	BO 680.30
Plattenstärke max. 60 mm	BO 680.60
Saugscheibe	ø 120 mm



Tragegerät „Tragkuli“



BESCHREIBUNG	ART.-NR.
Carry Clamp "Tragkuli"	BO 5000200
Ersatzplatte für Carry Clamp	BO 5000222

Der Carry Clamp von Bohle ist mit einem Rautenbelag aus Gummi ausgestattet. Dieser Gummibelag verhindert ein Abrutschen von nassem Material, durch die zwei Klemmbacken wird das Transportgut sicher festgehalten, denn je schwerer die Last, desto höher die Klemmwirkung · Öffnungsbereich bis 40 mm · Tragkraft 160 kg pro Paar

Hebeanlagen



Manuelle Hebeanlagen



❶ Vakuumanzeigen über 2 Vakuummeter · Maximale Einsatzhöhe 1.680 m
uNN · Arbeitstemperaturen 10° - +40° C · Abmessung 920 x 500 x 205 mm

BESCHREIBUNG	ART.-NR.
Manuelle Hebeanlage	BO B18DM4GS
Typ	Vakuum-Hebeanlagen
Einsortierung	Bohle Vakuum-Hebeanlagen
Tragkraft	180 kg
Anzahl der Saugteller	4
Drehen	manuell 360 °
Schwenken	manuell 90 °

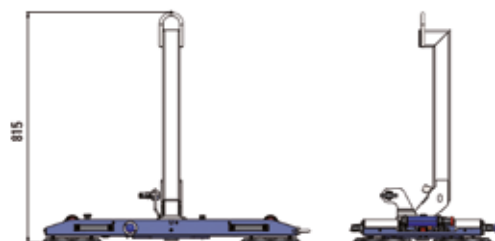
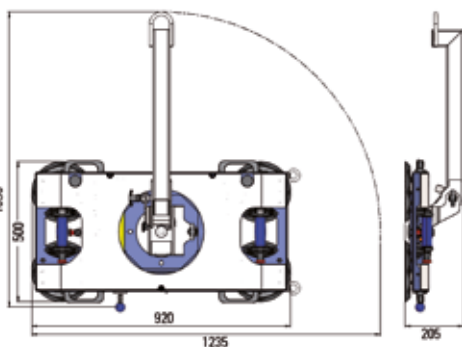

Hebegerät Liftmaster B1



BESCHREIBUNG	ART.-NR.
Manuelle Hebeanlage	BO 88.01
Typ	Vakuum-Hebeanlagen
Einsortierung	Bohle Vakuum-Hebeanlagen
Tragkraft	180 kg
Anzahl der Saugteller	4
Drehen	manuell 360 °
Schwenken	manuell 90 °

i manuelles Pumpen · Länge 1200 mm · Höhe 1950 mm · Breite 800 mm (bei herausgezogenen Achsen, um Spur zu verbreitern 1,1 m) · Inklusive Hebeanlage: ist um 360° drehbar · kann sehr einfach entnommen und separat am Kran verwendet werden · hat ein 2-Kreis-System mit 4 Saugscheiben · ist sehr flach und kompakt · besitzt Manometer zur Vakuumüberwachung · Erzeugung des Vakuums durch Handpumpe, daher stets einsatzbereit (kein Laden von Akkus notwendig) · Gewicht der Hebeanlage ca. 22 kg

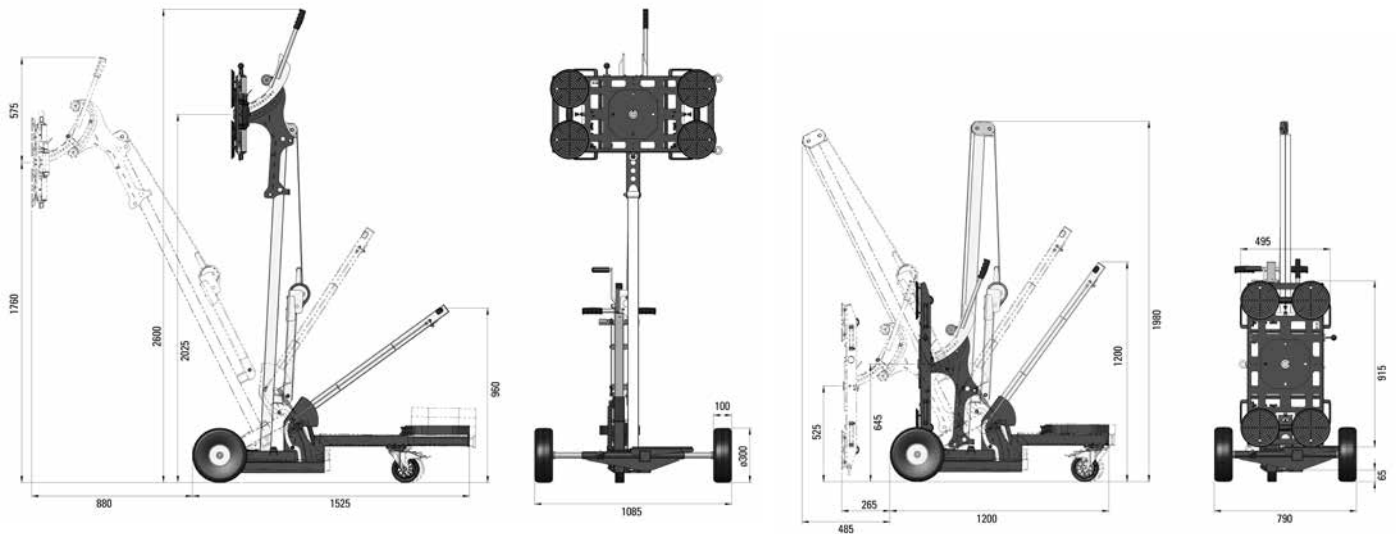

MADE IN GERMANY

Es beginnt mit der eigenen Herstellung der Gummischeiben und endet bei der manuellen Montage der Saugheber. Die Produktion und die dazugehörige Qualitätsprüfung finden im nordrhein-westfälischen Haan statt. Selbst kleine Einzelteile, die von langjährigen Partnern zuge-
liefert werden, kommen aus einem Umkreis von 50 km. Das Ergebnis ist ein hochwertiger Veribor® Saugheber, der im wahrsten Sinne des Wortes hält, was er verspricht.

VERIBOR
MADE IN GERMANY

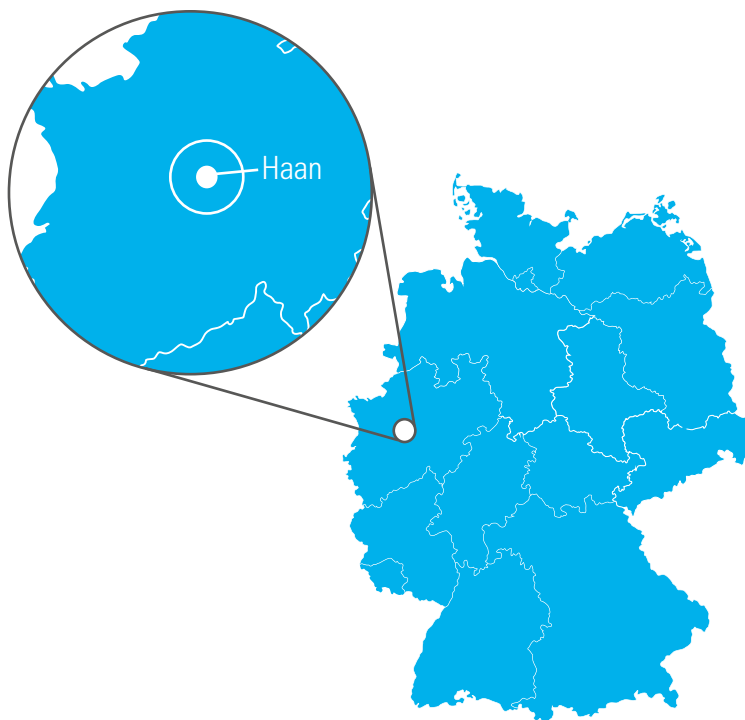



Mit Sicherheit überzeugend

Sie arbeiten tagtäglich mit Veribor® Saughebern? Umso wichtiger ist es, dass die Saugheber maximal belastbar sind und ein flexibles sowie risikofreies Arbeiten garantieren. Ihre Sicherheit liegt also in unseren Händen. Deshalb durchlaufen alle Veribor® Komponenten eigene und mehrfache Qualitätsprüfungen. Dazu gehört beispielsweise die separate Vakuumprüfung der Ventilkörper und der Gummischeiben oder auch der Abrisstest, bei dem der Saugheber unter maximaler Belastung Stand halten muss. Erst dann bekommt der Veribor® Saugheber seine geprüfte Bohle Zulassung.



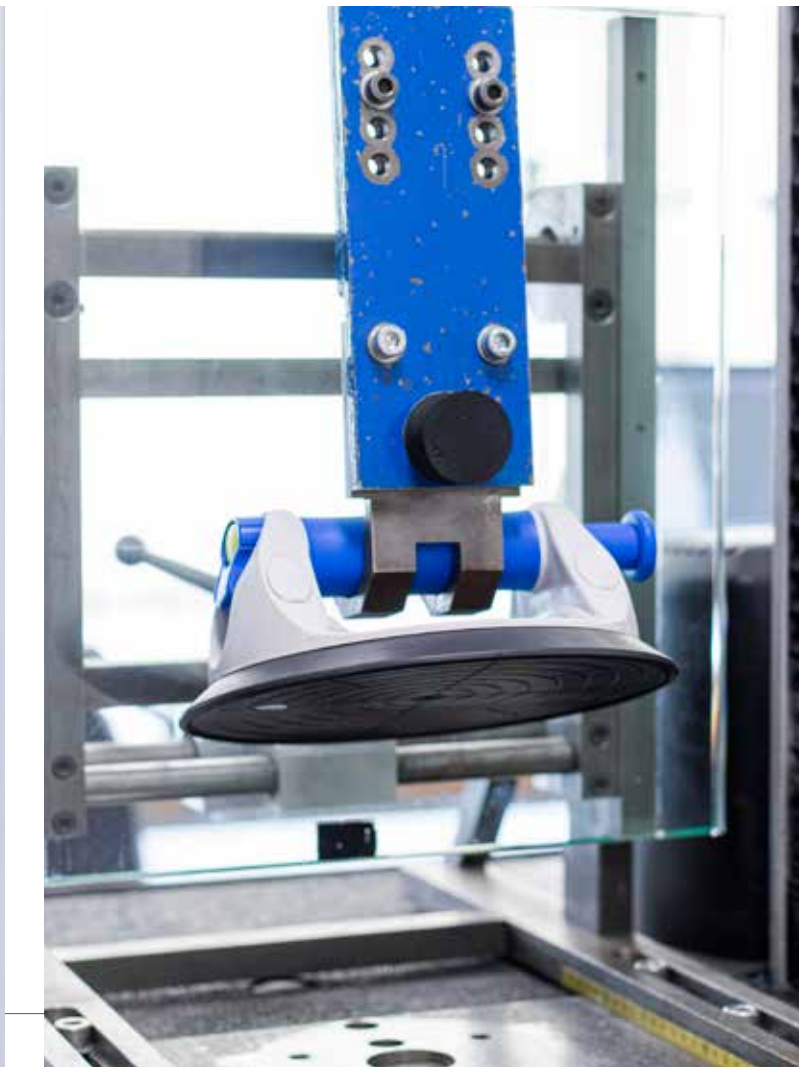

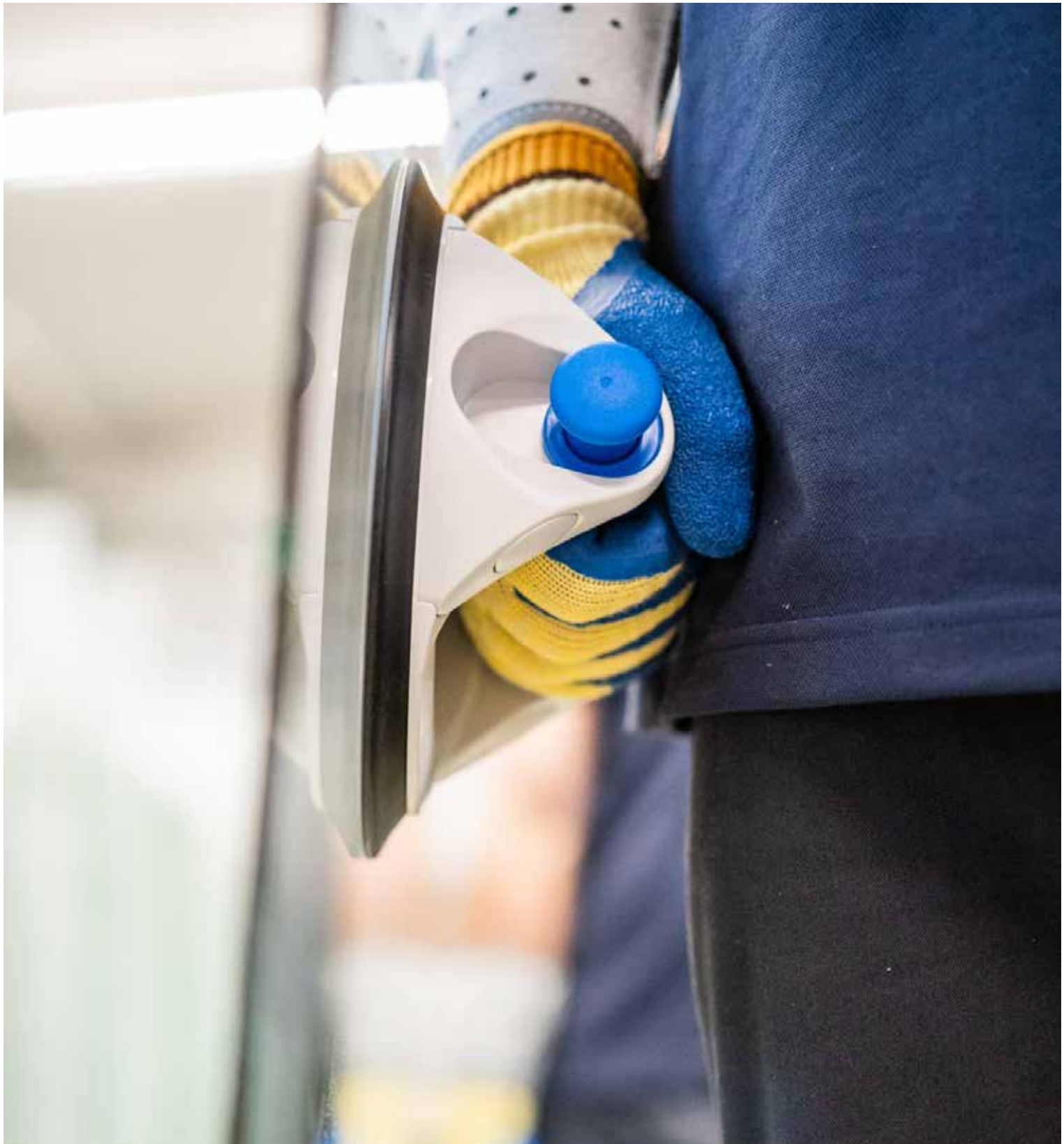

 Bohle

Deutschland



Bohle AG
Dieselstr. 10
42781 Haan

T +49 2129 5568-851

vakuumtechnik@bohle.de

www.bohle.com

Österreich

Bohle GmbH
Lemböckgasse 63/2/1
1230 Wien

T +43 1 804 4853-0

info@bohle.at